

CT



Mini Exc.



Midi Excav.

5 - 12 TON

RAD- VIBRATIONSVERDICHTER

CT 2.8B | CT 3.8B

FÜR BAGGERARME

Die zum Verdichten der Schüttlagen in Gräben entwickelten Rad-Vibrationsverdichter Simex CT garantieren einen festen und homogen verdichteten Untergrund, der mit der Zeit nicht nachgibt und der Sicherheit des Straßenverkehrs dient und die Durchfahrt von landwirtschaftlichen oder anderen schweren Fahrzeugen nicht behindert.

VIDEO ANSEHEN

Scannen Sie den QR-Code mit Ihrem Smartphone

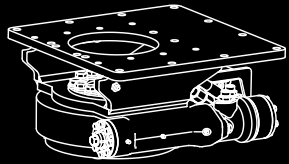

HYDRAULISCHES 360° DREHWERK (OPTIONAL)

ermöglicht das Verdichten in jeder Position, auch in schwer zugänglichen Ecken, durch die Bedienung von der Kabine aus.

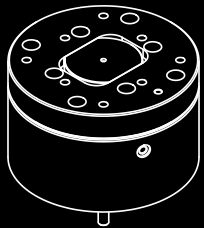

MECHANISCHES 135° DREHWERK MIT HYDRAULISCHER KLEMMUNG (OPTIONAL).

Keine zusätzliche hydraulische Steuerung erforderlich.



Die Arbeitsbreite des Verdichterrads kann dank der verschraubten Segmente direkt und problemlos auf der Baustelle verstellt werden.

Perfekte Abschirmung des Trägergeräts vor Erschütterungen. Dank der doppelten, gegenläufigen Vibrationswelle in Radmitte werden.



FRÄSRAD MIT SEGMENTEN

Um sich an die verschiedenen Arten von Aushubquerschnitten anpassen zu können, ist das Basisrad der Vibrationsverdichter CT mit anschraubbaren Segmenten ausgestattet, die vor Ort leicht ausgetauscht werden können, verfügbare Breiten: 150-200-250-300-350 und 400 mm.

AKTUALISIERTES DATENBLATT HERUNTERLADEN

Scannen Sie den QR-Code mit Ihrem Smartphone



TECHNISCHE DATEN

CT 2.8 B

CT 3.8 B

Empfohlenes Baggergewicht (1)	ton lbs	5 - 9 11000 - 20000	7 - 12 15400 - 26400
BASISRAD			
Breite der zu verschraubenden Segmente A	mm inch	150 - 200 - 250 - 300 - 350 - 400 6 - 8 - 10 - 12 - 14 - 16	150 - 200 - 250 - 300 - 350 - 400 6 - 8 - 10 - 12 - 14 - 16
Arbeitstiefe B	mm inch	0 - 700 0 - 28	0 - 800 0 - 32
SPEZIALRÄDER			
Radbreite (2)	mm inch	50 - 75 - 100 2 - 3 - 4	50 - 75 - 100 2 - 3 - 4
Arbeitstiefe	mm inch	0 - 350 0 - 14	0 - 465 0 - 18
Vibrationsfrequenz	Hz	30 - 40	30 - 40
Max. vertikale Gesamtkraft	kN lbf	42 9400	42 9400
Einsatzgewicht (3)	kg lbs	530 - 585 1160 - 1300	750 - 800 1650 - 1760
Geforderte Ölmenge	l/min gpm	40 - 60 11 - 16	40 - 60 11 - 16
Max. Öldruck	BAR psi	220 3200	220 3200

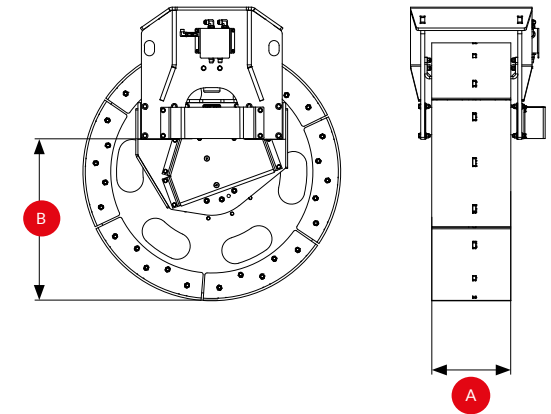

(1) Dem Anwender unterliegt der Nachweis, ob die Eigenschaften des Trägergeräts auf das Gewicht und die Merkmale des gewählten Anbaugeräts abgestimmt sind. (2) Andere Breiten auf Wunsch erhältlich. (3) Ohne Sattel.

Jegliche Haftung für die bereitgestellten Informationen ausgeschlossen. Technische Änderungen vorbehalten.

