

# BC



## STRANDREINIGER

BC 200

Der Strandreiniger Simex BC arbeitet problemlos auf nassem und trockenem Sand und befreit ihn von Abfall, kleinen Steinen und Zigarettenkippen. Dank des großen Fassungsvermögens des Behälters lässt sich der Abfall leicht aufnehmen und dann durch Betätigung einer hydraulischen Steuerung von der Kabine aus abwerfen. Siebe erhältlich in 10x10 mm, 15x15 mm, 20x20 mm.

### VIDEO ANSEHEN

Scannen Sie den QR-Code mit Ihrem Smartphone





## SIMEX BC FÜR DIE REINIGUNG DER STRÄNDE

Simex BC wurde speziell entwickelt, um den Strand von all den kleinen Abfällen zu befreien, die schwer einzusammeln sind, wie Zigarettenstummel, Plastik aller Art, Masken, Angelhaken, Müll, Glasscherben und Dosen.

AKTUALISIERTES DATENBLATT HERUNTERLADEN

Scannen Sie den QR-Code mit Ihrem Smartphone



### TECHNISCHE DATEN

		BC 200
Behälterinhalt	l y <sup>3</sup>	350 0,45
Gewicht (1)	kg lbs	690 1515
Max. Öldruck	BAR psi	250 3625
Geforderte Ölmenge	l/min gpm	70 - 90 18 - 24
Siebe - Siebgröße (Standard)	mm inch	15x15 0,6x0,6
Siebe - Siebgröße (Optional)	mm inch	10x10 - 20x20 0,4x0,4 - 0,8x0,8
Arbeitstiefe	mm inch	0 - 200 0 - 8
Gesamtbreite <span style="color: red; border: 1px solid red; border-radius: 50%; padding: 2px;">A</span>	mm inch	2035 80
Gesamtlänge <span style="color: red; border: 1px solid red; border-radius: 50%; padding: 2px;">B</span>	mm inch	2320 91

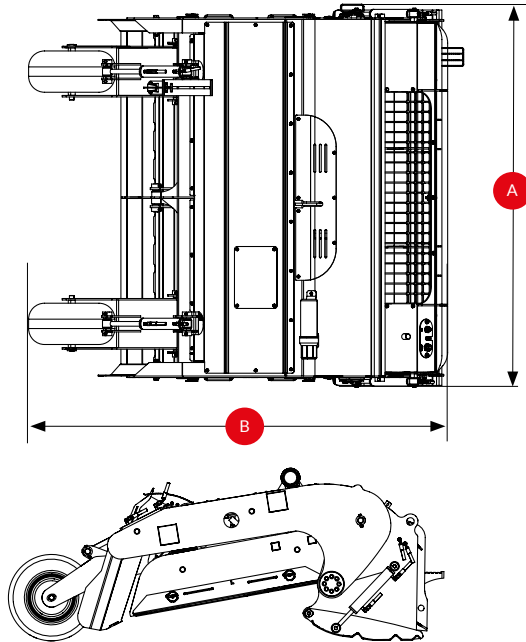

(1) Dem Anwender unterliegt der Nachweis, ob die Eigenschaften des Trägergeräts auf das Gewicht und die Merkmale des gewählten Anbaugeräts abgestimmt sind.

Jegliche Haftung für die bereitgestellten Informationen ausgeschlossen. Technische Änderungen vorbehalten.

